

Nagy rugalmasságú lágyacél lemezek hegesztésére tervezve. A GYSPOT INVERTER BP.LG az autógyártók követelményeinek megfelelő ponthegeesztő (550daN/13000 A). A könnyen kezelhető csökkentett súlyú (6 kg) GENIUS fogó önműködő elektróda visszahúzó funkcióval rendelkezik a hegesztendő területek gyors hozzáférése érdekében.



## GENIUS INNOVATION

- 80 mm automatikus elektródanyitási teljesítmény
- kar könnyű forgatása, a nehezen hozzáférhető helyek könnyebb elérése érdekében
- fogó tehermentesítő balanszer/kábel
- gyors kar cserélhetőség szerszám használata nélkül
- automatikus hűtési csatlakozás, bronz csatlakozó a karokon
- távirányítású fogó (nyitás, hegesztés, beállítás)
- integrált 360° karforgató
- multifunkciós pisztoly: egyoldalas hegesztés, csillag, szegecs, csavar stb. felhegesztés)

## INTELLIGENS HEGESZTÉS

**AUTO mode:** a készülék automatikusan felismeri – acél típust, lemez vastagságot, kötő-és szigetelőanyag jelenlétét HLE/THLE/UHLE/Bore fémlemezek között.

**7 hegesztési mód:** Normál, Manuál, Multi, Gysteel, Auto, Manufacturer, Energy

**Követés:** A felvétel funkció elmenti az egyes elvégzett hegesztési pontok jellemzőit SD kártyára.

A mentett jelentések könnyű adatátvitelre PC-re

## MAGAS TELJESÍTMÉNY

Hegesztő áram: 13000 A; Fogó nyomóerő: 550 daN 8 bar esetén

Vízhűtött kábelek, elektródák, csúcsok

Maximalizált termelékenység az új G fogónak és a hegesztési algoritmusnak köszönhetően.

Felhasználóbarát navigáció / 5,7" LCD kijelző

Elektródák automatikus nyomás beállítása

Pont számláló a hegesztőcsúcsok élettartamának meghatározásához

Speciális hegesztés ragasztott vagy nehezen hegeszthető bevonatos lemezek esetén

## VÉDELEM

Túlfeszültség és túláram elleni védelem

Hangjelzés nyomás esés és alacsony áram esetén.

BODYPROTECT technológia védi a kezelőt a mágneses mező ellen

(standard 2013/35/UE)

## ROBOSZTUS ÉS MOBIL

Erősített guruló koci biztosítja a stabilitást és a manőverezhetőséget.

30 literes hűtőfolyadék tartály.

Nagyméretű balanszer



Included :  
- G1 arm  
- gun  
- earth cable  
- brackets  
- overhanging arm  
- ...  
(see next page)

távirányító automata hűtés csatlakozás

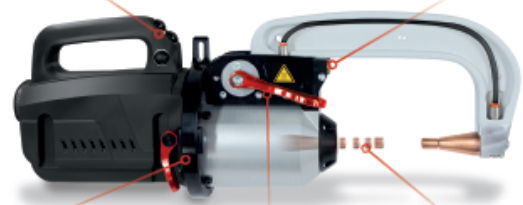











beépített forgató

kettős funkciójú retesz  
-kar csere  
-mechanikus nyitás

gyors, önműködően visszahúzó elektróda (kevesebb mint 2. sec.)

50/60Hz	A	I <sub>RMS</sub> A	U <sub>0</sub> V	P <sub>50%</sub> X=50%	mm		Cables (100% Cu)		cm	kg	IP	
					↕	↔	↕	↔				
400 V - 3φ	32 (D)	13 000	15.5	32 kVA	3 + 3 + 3	1.5 + 3	2.5 m, Ø200 mm <sup>2</sup> , Liquid	2.5 m, Ø150 mm <sup>2</sup> , Air	8 m 4x6 H07RNF	65 x 80 x 205	160	IP 20

Rendelhető összeállítások:

									
	BP.LG	Monopoint electrode	Consumables box	Inertia hammer	Cap remover	Arm support	G1	G2 + G3 + G4	Cooling liquid
ref. 023451	✓	✓	✓	✓	✓	✓	✓		
ref. 023499	✓	✓	✓	✓	✓	✓	✓	✓	✓ x3

SZIGETELT KAROK (OPCIÓK)

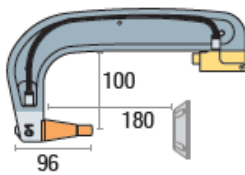

**G1 - 550 daN** ref. 022768

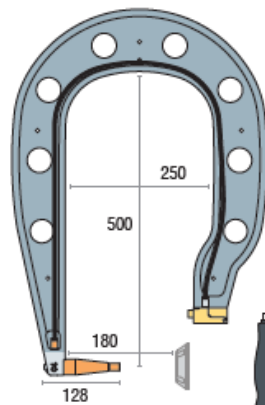

**G4 - 550 daN** ref. 022799

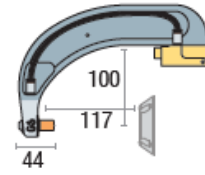

**G6 - 550 daN** ref. 022812

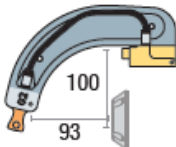

**G2 - 300 daN** ref. 022775

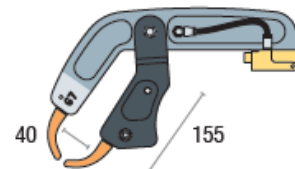

**G7 - 150 daN** ref. 022829

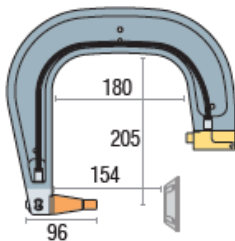

**G3 - 550 daN** ref. 022782

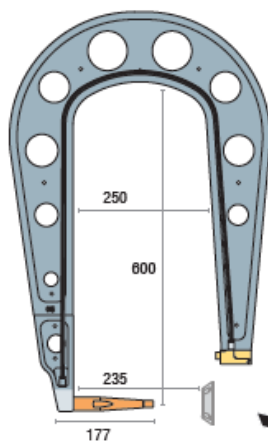

**G5 - 550 daN** ref. 022805

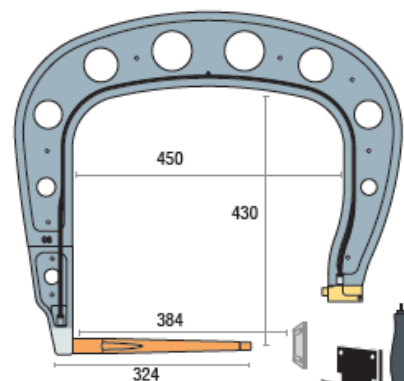

**G8 - 550 daN** ref. 022836

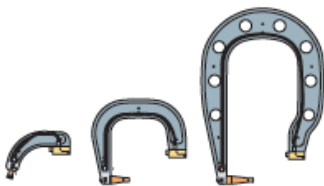

**G2 + G3 + G4** ref. 022898